

# JQHA VIRTUAL CLASSIC 2021

## RANCH RIDING (OPEN)

### RANCH RIDING - PATTERN 3

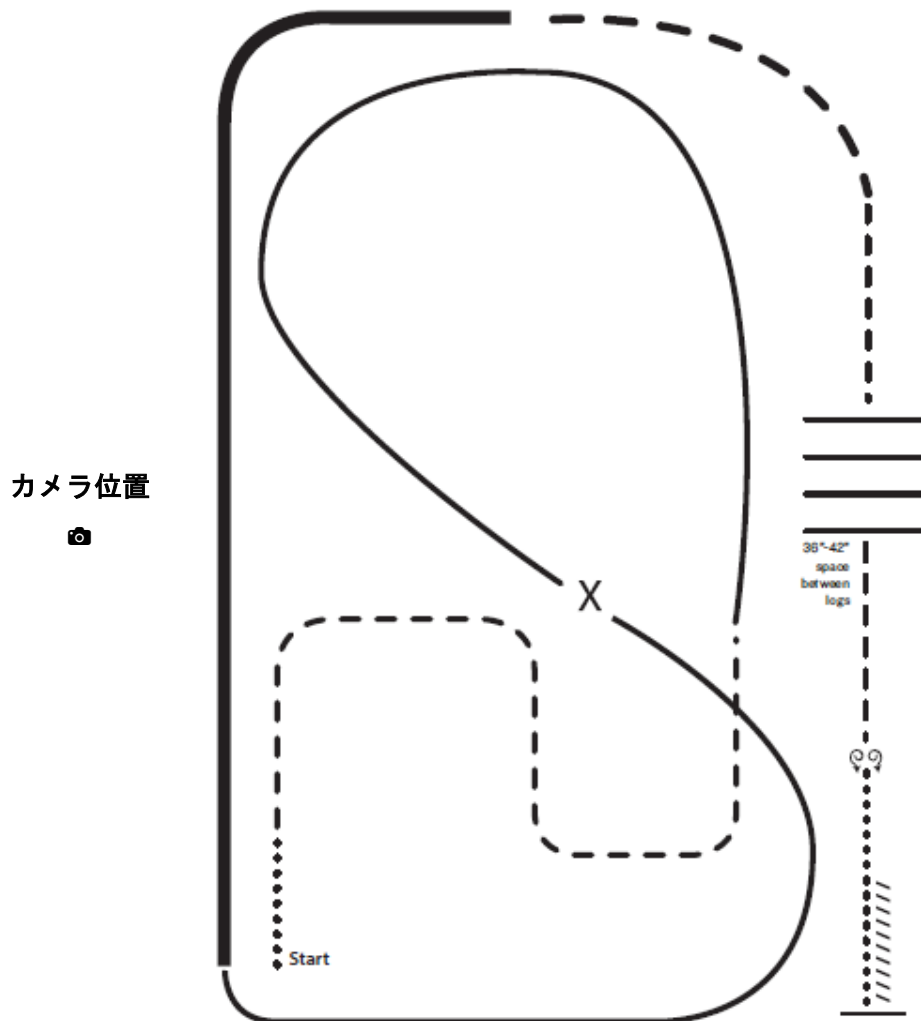

- X Lead Change
- Walk
- Trot
- Ext trot
- Lope
- Ext Lope
- //// Back

Note: The drawn description of this pattern is only intended for the general depiction of the pattern. Exhibitors should utilize the arena space to best exhibit their horses.

- I. Walk
2. Trot serpentine
3. Lope left lead around the end of the arena and then diagonally across the arena
4. Change leads (simple or flying) and
5. Lope on the right lead around end of the arena
6. Extend lope on the straight away and around corner to the center of the arena
7. Extend trot around corner of the arena
8. Collect to a trot
9. Trot over logs
10. Stop, do 360 degree turn each direction (either direction 1st) (L-R or R-L)
- II. Walk, stop and back

- 1.常歩
- 2.速歩で左右（図のように）走行
- 3.左手前駆歩でアリーナの端を回り斜めに走行
- 4.踏歩変換（シンプルまたはフライング）
- 5.右手前駆歩でアリーナの端を回る
- 6.伸長駆歩で真っ直ぐ進みコーナーを曲がって短蹄跡中央まで進む
- 7.伸長速歩でコーナーを曲がる
- 8.速歩に戻す
- 9.速歩でログ通過
- 10.停止、360度両方向ターン
- 11.常歩、停止、後退

# JQHA VIRTUAL CLASSIC 2021

## RANCH RIDING (AMATEUR)

### RANCH RIDING - PATTERN I

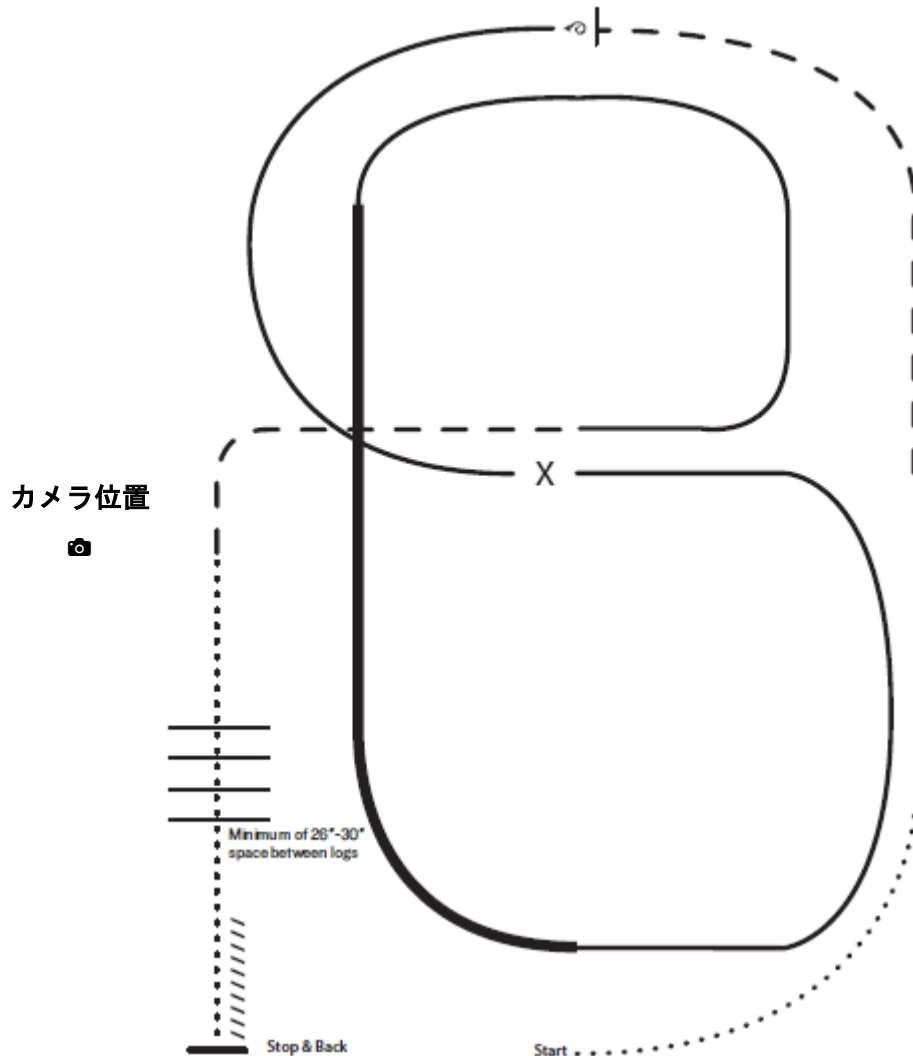

- X Lead Change
- Walk
- - Trot
- - - Ext Trot
- Lope
- Ext Lope
- //// Back

Note: The drawn description of this pattern is only intended for the general depiction of the pattern. Exhibitors should utilize the arena space to best exhibit their horses.

- I. Walk
2. Trot
3. Extend the trot, at the top of the arena, stop
4. 360 degree turn to the left
5. Left lead 1/2 circle, lope to the center
6. Change leads (simple or flying)
7. Right lead 1/2 circle
8. Extended lope up the long side of the arena (right lead)
9. Collect back to a lope around the top of the arena and back to center
10. Break down to an extended trot
11. Walk over logs
12. Stop and back

1. 常歩
2. 速歩
3. 伸長速歩、停止
4. 左に360度ターン
5. センターまで左手前駆歩で1/2サークルを走行
6. 踏歩変換
7. 右手前駆歩で1/2サークルを走行
8. 右手前伸長駆歩でアリーナの長蹄跡を進む
9. 尋常駆歩に戻しアリーナの端を進みセンターに戻る
10. 伸長速歩に落とす
11. 常歩でログ通過
12. 停止、後退

# JQHA VIRTUAL CLASSIC 2021

## RANCH RIDING (YOUTH)

### RANCH RIDING - PATTERN 2

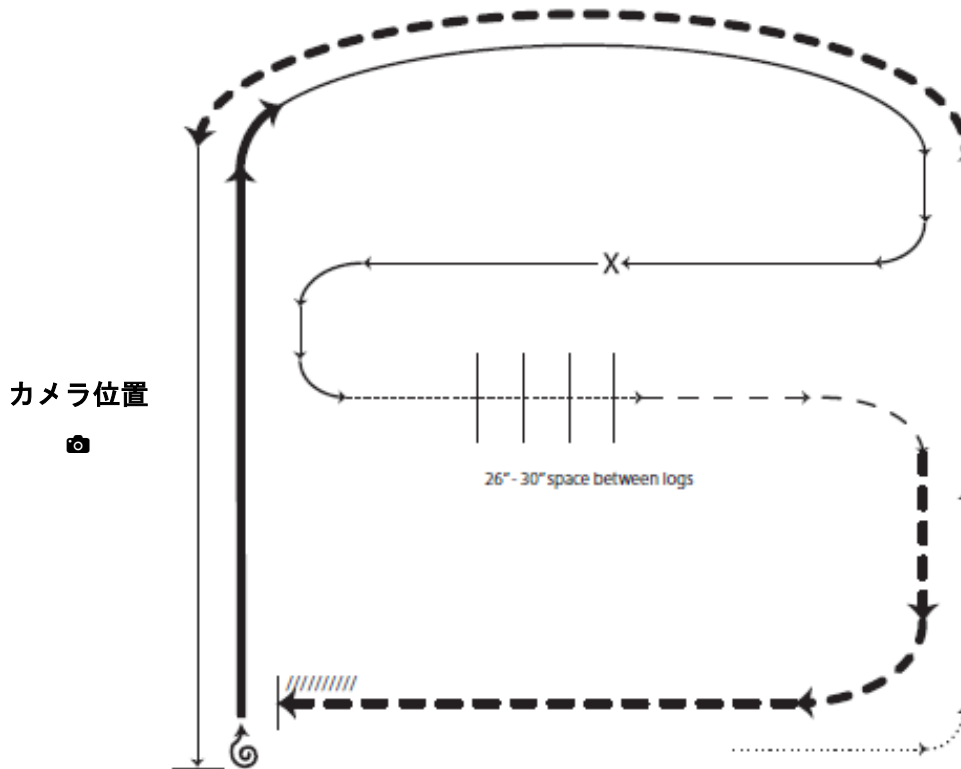

- X Lead Change
- Walk
- - - Trot
- Ext Trot
- Lope
- Ext Lope
- //// Back

1. Walk
2. Trot
3. Extended trot
4. Left lead lope
5. Stop, 1/2 turn right
6. Extended lope
7. Collect to working lope-right lead
8. Change leads (simple or flying)
9. Walk
10. Walk over logs
11. Trot
12. Extended trot
13. Stop and back

Note: The drawn description of this pattern is only intended for the general depiction of the pattern. Exhibitors should utilize the arena space to best exhibit their horses.

- 1.ウォークで通過する。
- 2.トロットで走行する。
- 3.エクステンドトロット（伸長速歩）で走行する。
- 4.左リードのロープで走行する。
- 5.ストップし、右に1/2ターンをする。
- 6.エクステンドロープ（伸長駝歩）で走行する。
- 7.右リードのロープで走行する。
- 8.リードチェンジ（シンプルまたはフライング）。
- 9.ウォークで通過する。
- 10.ウォークでログを通過する。
- 11.トロットで走行する。
- 12.エクステンドトロット（伸長速歩）で走行する。
- 13.ストップし、バックする。

# JQHA VIRTUAL CLASSIC 2021

## RANCH RIDING (NOVICE)

### RANCH RIDING - PATTERN 6

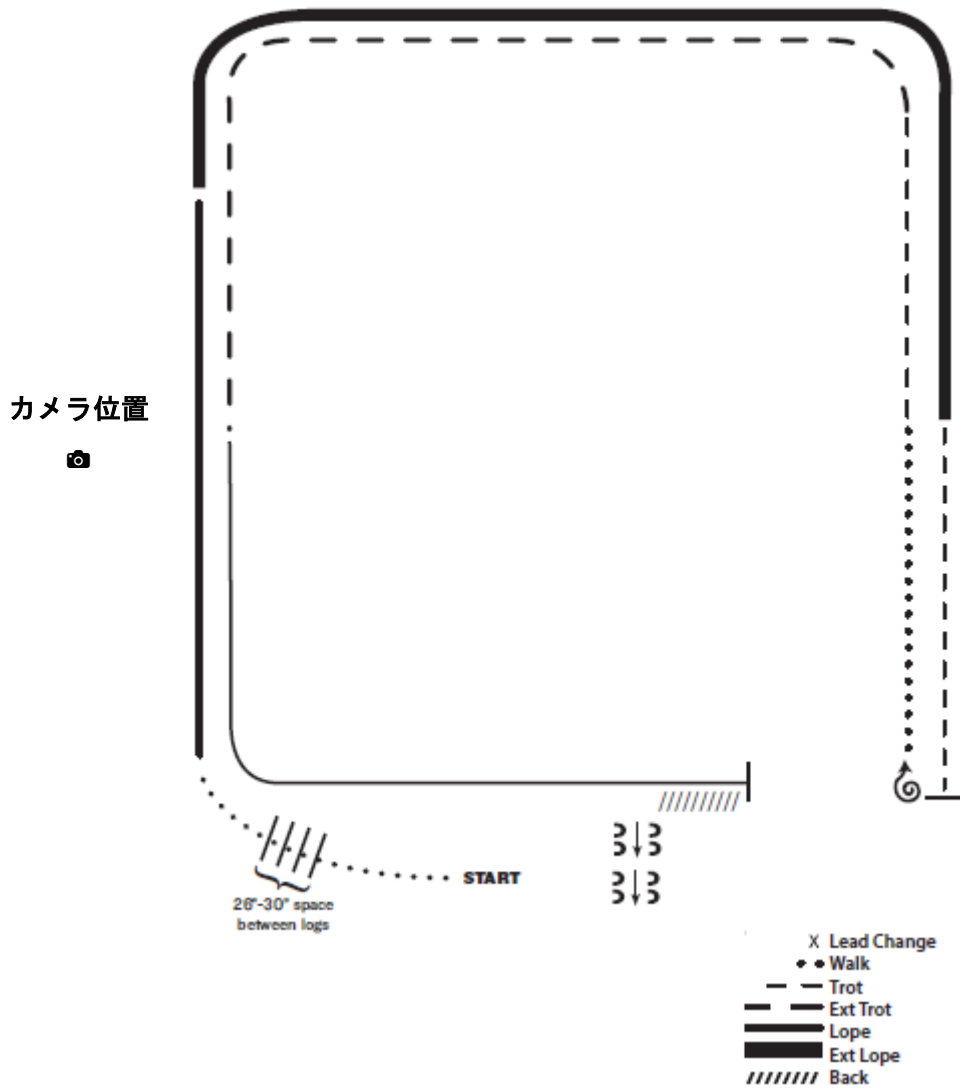

- I. Walk
2. Walk over logs
3. Lope right lead
4. Extended lope (right lead)
5. Trot
6. Stop, 1 1/2 turns right
7. Walk
8. Trot
9. Extended trot
10. Lope left lead
- II. Stop and Back
12. Side pass right

1. ウォーク
2. ウォークでログを通過
3. 右リードのロープ
4. 伸長ロープ(右リード)
5. トロット
6. ストップして右に1と1/2ターン
7. ウォーク
8. トロット
9. 伸長トロット
10. 左リードのロープ
11. ストップしてバック
12. 右にサイドパス

Note: The drawn description of this pattern is only intended for the general depiction of the pattern. Exhibitors should utilize the arena space to best exhibit their horses.

REINING (OPEN)

REINING PATTERN 2

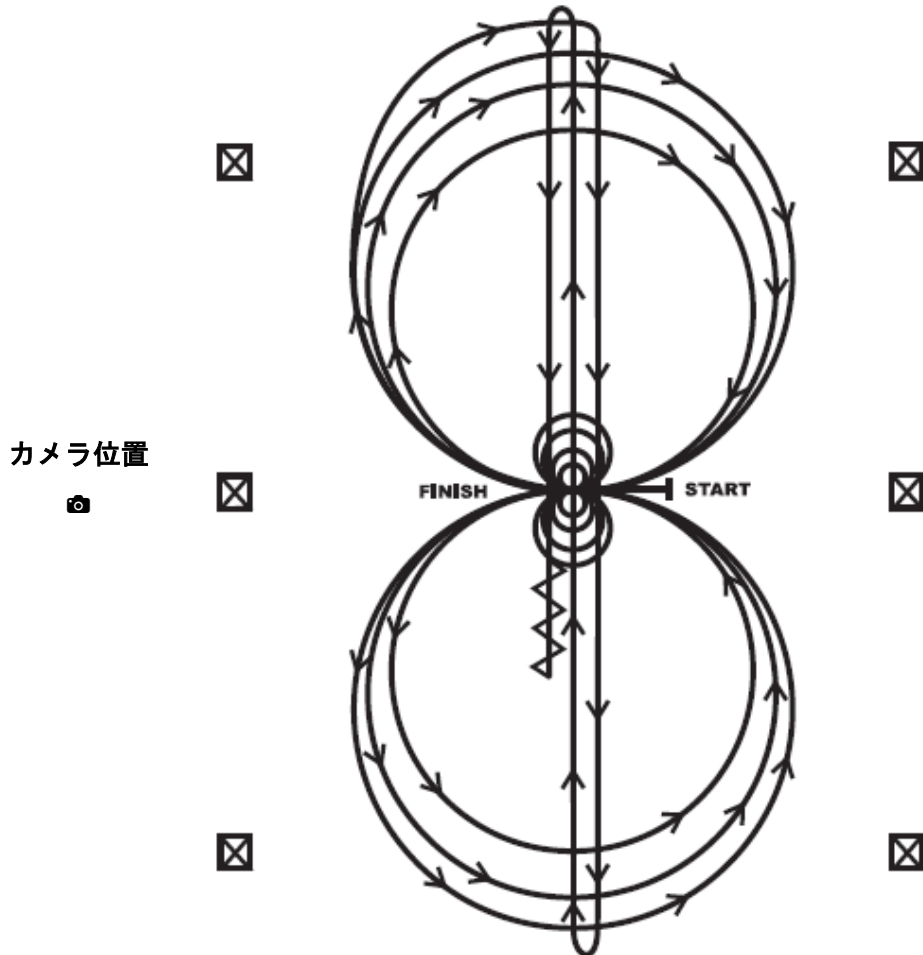

カメラ位置



Horses may walk or jog to the center of arena. Horses must walk or stop prior to starting pattern. Beginning at the center of the arena facing the left wall or fence.

1. Beginning on the right lead, complete three circles to the right: the first circle small and slow; the next two circles large and fast. Change leads at the center of the arena.
2. Complete three circles to the left: the first circle small and slow; the next two circles large and fast. Change leads at the center of the arena.
3. Continue around previous circle to the right. At the top of the circle, run down the middle to the far end of the arena past the end marker and do a right rollback—no hesitation.
4. Run up the middle to the opposite end of the arena past the end marker and do a left rollback—no hesitation.
5. Run past the center marker and do a sliding stop. Back up to the center of the arena or at least ten feet (three meters). Hesitate.
6. Complete four spins to the right. Hesitate.
7. Complete four spins to the left. Hesitate to demonstrate the completion of the pattern.

ウォークまたはトロットで、アリーナのセンターへ入場し、演技開始の前はウォークまたはストップした状態でなければならない。  
左側の壁またはフェンスを正面にして、アリーナのセンターで演技を開始する。

1. はじめに右リードの右サークルを3周。最初の1周をスモールスロー、次の2周をラージファースト。アリーナのセンターでチェンジリード。
2. 左リードの左サークルを3周。最初の1周をスモールスロー、次の2周をラージファースト。アリーナのセンターでチェンジリード。
3. そのまま右サークルを続けて、サークルの頂点でアリーナ中央を向う側の端に向かってランダウン。そしてエンドマーカーをパスして右ロールバック。ノーヒジティション。
4. アリーナ中央を反対側の端に向かってランダウン。そしてエンドマーカーをパスして左ロールバック。ノーヒジティション。
5. センターマーカーをパスしてスライディングストップ。アリーナのセンターまで、または10フィート以上バックアップ。ヒジテイト。
6. 右スピン4回。
7. 左スピン4回。パターンを終了を示すためにヒジテイトする。

# JQHA VIRTUAL CLASSIC 2021

## REINING (AMATEUR)

### REINING PATTERN 8

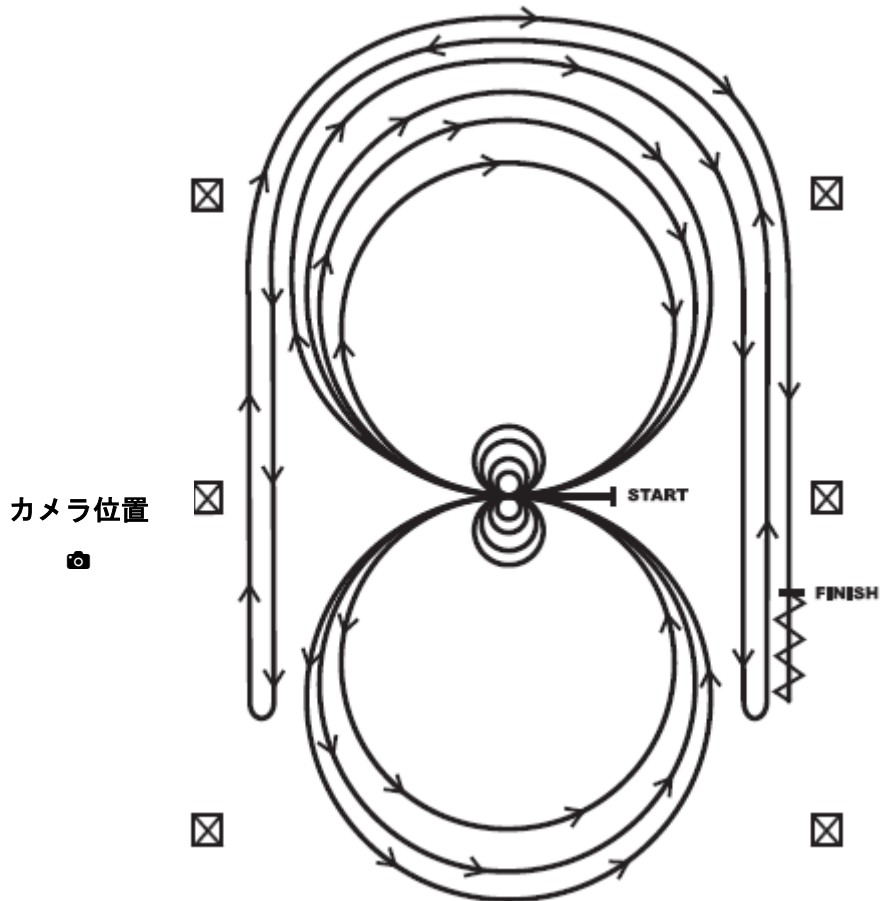

ウォークまたはトロットで、アリーナのセンターへ入場し、演技開始の前はウォークまたはストップした状態でなければならない。左側の壁またはフェンスを正面にして、アリーナのセンターで演技を開始する。

Horses may walk or jog to the center of arena. Horses must walk or stop prior to starting pattern. Beginning at the center of arena facing the left wall or fence.

1. Complete four spins to the left. Hesitate.
2. Complete four spins to the right. Hesitate.
3. Beginning on the right lead, complete three circles to the right: the first circle large and fast; the second circle small and slow; the third circle large and fast. Change leads at the center of the arena.
4. Complete three circles to the left: the first circle large and fast; the second circle small and slow; the third circle large and fast. Change leads at the center of the arena.
5. Begin a large circle to the right but do not close this circle. Run straight down the right side of the arena past the center marker and do a left rollback at least twenty feet (six meters) from the wall or fence—no hesitation.
6. Continue back around the previous circle but do not close this circle. Run down the left side of the arena past the center marker and do a right rollback at least twenty feet (six meters) from the wall or fence—no hesitation.
7. Continue back around the previous circle but do not close this circle. Run down the right side of the arena past the center marker and do a sliding stop at least twenty feet (six meters) from the wall or fence. Back up at least ten feet (three meters). Hesitate to demonstrate completion of the pattern.

1. 左スピン 4 回。ヘジテイト。
2. 右スピン 4 回。ヘジテイト。
3. 初めに右リードの右サークルを 3 周。最初の 1 周をラージファースト。2 周目をスモールスロー。3 周目をラージファースト。アリーナのセンターでチェンジリード。
4. 左サークルを 3 周。最初の 1 周をラージファースト。2 周目をスモールスロー。3 周目をラージファースト。アリーナのセンターでチェンジリード。
5. 右リードで右のラージサークル。しかしサークルを閉じずに、アリーナの右側を走行し、センターマーカーをパスして、左ロールバック。ただし 20 フィート(6メートル)以上フェンスまたは壁から離れて行うこと。ノーヘジテーション。
6. そのまま元のサークルに戻る。しかしサークルを閉じずに、アリーナの左側を走行し、センターマーカーをパスして、右ロールバック。ただし 20 フィート(6メートル)以上壁またはフェンスから離れて行うこと。
7. 元のサークルに戻る。しかしサークルを閉じずに、アリーナの右側を走行し、センターマーカーをパスして、スライディングストップ。ただし 20 フィート(6メートル)以上、壁またはフェンスから離れて行うこと。10 フィート(3メートル)以上バックアップ。パターンの終了を示すためにヘジテイトする。

# JQHA VIRTUAL CLASSIC 2021

## REINING (YOUTH)

### REINING PATTERN 5

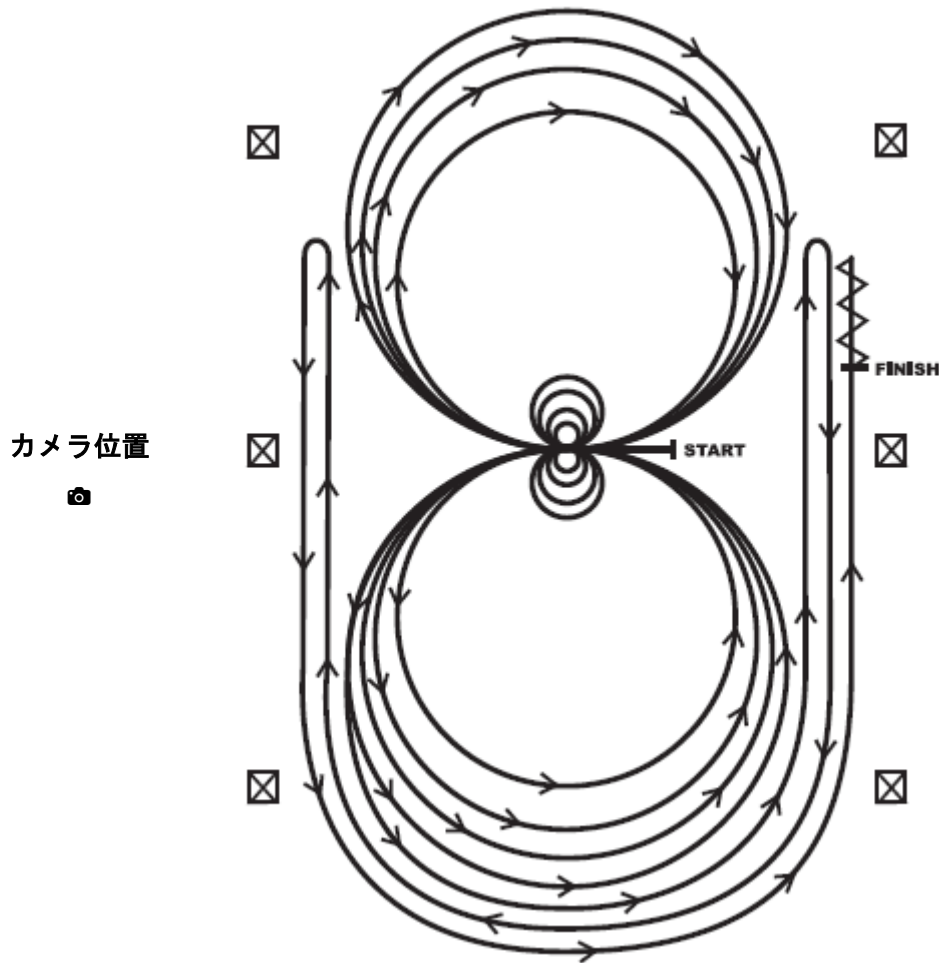

演技開始の前は、ウォークまたはストップした状態でなければならない。左側の壁またはフェンスを正面にして、アリーナのセンターで演技を開始する。

- 1.はじめに左リードの左サークルを3周。最初の2周をラージファースト。3周目をスモールスロー。アリーナのセンターでストップ。
- 2.左スピン4回。ヘジテイト。
- 3.右リードの右サークルを3周。最初の2周をラージファースト。3周目をスモールスロー。アリーナのセンターでストップ。
- 4.右スピン4回。ヘジテイト。
- 5.左リードでラージファーストの左サークル。アリーナのセンターでリードチェンジ。そしてラージファーストの右サークル。アリーナのセンターでリードチェンジ。(フィギア8)
- 6.そのまま左サークルに戻る。しかしサークルを閉じずにアリーナの右側を走行し、センターマーカーをパスして右ロールバック。ただし20フィート(6メートル)以上、壁またはフェンスから離れて行うこと。ノーヘジテーション。
- 7.そのまま元のサークルに戻る。しかしサークルを閉じずにアリーナの左側を走行し、センターマーカーをパスして左ロールバック。ただし20フィート(6メートル)以上、壁またはフェンスから離れて行うこと。ノーヘジテーション。
- 8.そのまま元のサークルに戻る。しかしサークルを閉じずにアリーナの右側を走行し、センターマーカーをパスしてストップ。ただし20フィート(6メートル)以上、壁またはフェンスから離れて行うこと。10フィート(3メートル)以上バックアップ。パターンを終了を示すためにヘジテイトする。

Horses may walk or jog to the center of arena. Horses must walk or stop prior to starting pattern. Beginning at the center of the arena facing the left wall or fence.

1. Beginning on the left lead, complete three circles to the left: the first two circles large and fast; the third circle small and slow. Stop at the center of the arena. Hesitate.
2. Complete four spins to the left. Hesitate.
3. Beginning on the right lead, complete three circles to the right: the first two circles large and fast; the third circle small and slow. Stop at the center of the arena. Hesitate.
4. Complete four spins to the right. Hesitate.
5. Beginning on the left lead, run a large fast circle to the left, change leads at the center of the arena, run a large fast circle to the right, and change leads at the center of the arena. (Figure 8)
6. Continue around previous circle to the left but do not close this circle. Run up the right side of the arena past the center marker and do a right rollback at least twenty feet (six meters) from the wall or fence—no hesitation.
7. Continue around previous circle but do not close this circle. Run up the left side of the arena past the center marker and do a left rollback at least twenty feet (six meters) from the wall or fence—no hesitation.
8. Continue back around previous circle but do not close this circle. Run up the right side of the arena past the center marker and do a sliding stop at least twenty feet (six meters) from the wall or fence. Back up at least ten feet (three meters). Hesitate to demonstrate completion of the pattern.

# JQHA VIRTUAL CLASSIC 2021

## REINING (NOVICE)

### REINING PATTERN B

Approved only for Level I Youth & Amateur, Youth 13 & Under

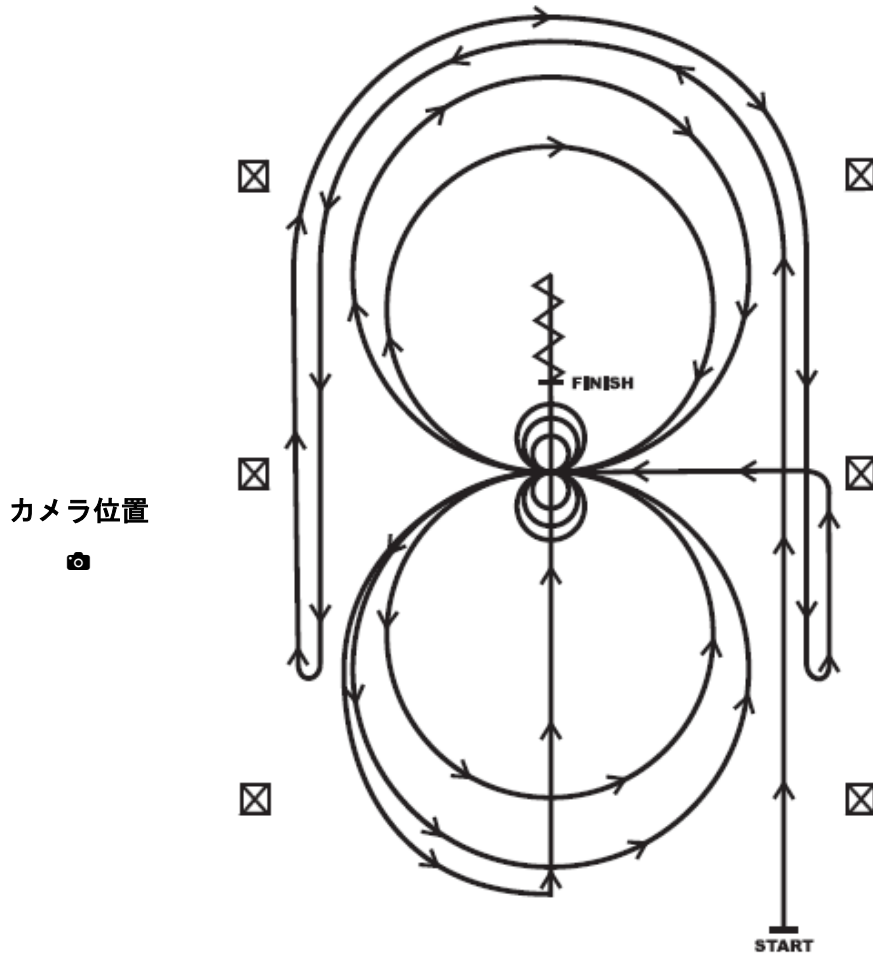

1. Beginning, lope straight up the right side of the arena, circle the top of the arena run straight down the opposite or left side of the arena past the center mark and do a right rollback—no hesitation.
2. Continue straight up the left side of the arena circle back around the top of the arena run straight down the right side of the arena past the center marker and do a left rollback—no hesitation.
3. Continue up the right side of the arena to the center marker, at the center marker the horse should be on the left lead and complete two circles to the left, one large fast and one small slow. Stop at center.
4. Complete three spins to the left. Hesitate.
5. Complete two circles to the right, one large fast and one small slow. Stop at center.
6. Complete three spins to the right. Hesitate.
7. Begin a large circle to the left, do not close the circle. Continue up the center of the arena past the center marker and do a sliding stop.
8. Back up at least ten feet. Hesitate to demonstrate completion of the pattern.

204

© 2021 AMERICAN QUARTER HORSE ASSOCIATION

- 1.はじめにロープでアリーナの右側を奥まで進み、左側をまっすぐ戻ってセンターマーカーを超えて右へロールバック。ノーヘジテーション。
- 2.アリーナの左側をまっすぐ奥まで進み、右側をまっすぐ戻ってセンターマーカーを超えて左へロールバック。ノーヘジテーション。
- 3.アリーナの右側を通ってセンターマーカーまで進み、センターマーカーからアリーナのセンターを通り、左リードでサークルを2周。1周は大きく早く、もう1周は小さくゆっくりとしたロープでセンターでストップ。
- 4.左に3周スピン。ヘジテイト。
- 5.右リードでサークルを2周。1周は大きく早く、もう1周は小さくゆっくりとしたロープでセンターでストップ。
- 6.右に3周スピン。ヘジテイト。
- 7.左のラージサークル。しかしサークルを閉じずに中央線に入りセンターマーカーを超えてスライディングストップ。
- 8.少なくとも10フィート(3メートル)以上のバックアップ。パターンを終了を示すためヘジテイトする。